

# 腹起し用親綱支柱

メーカーJ

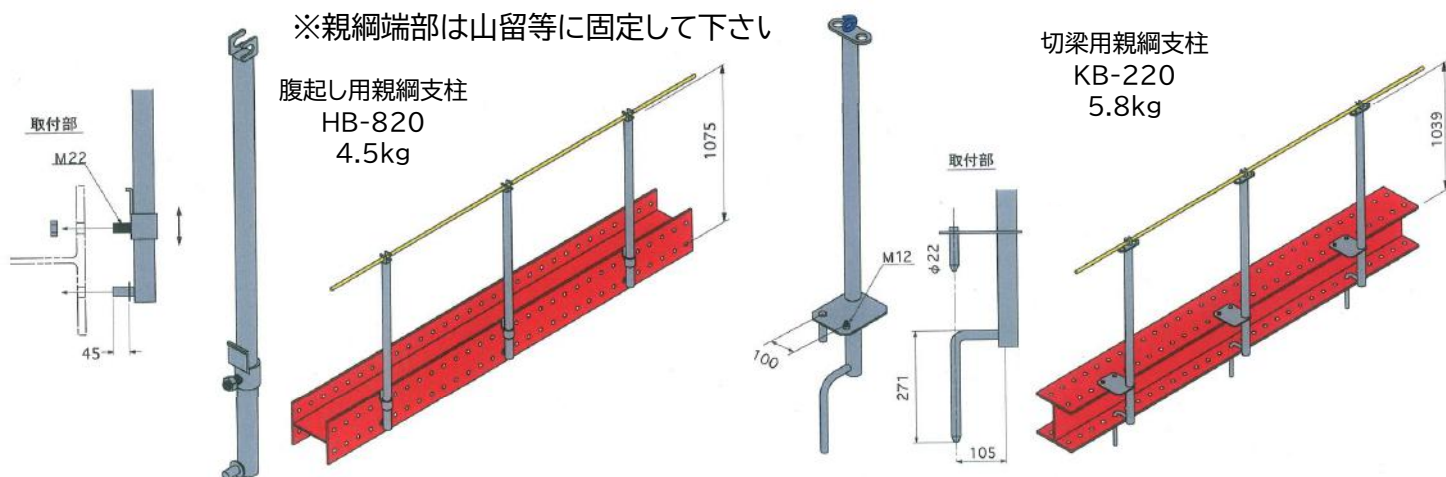

※H鋼 300m/m、350m/m、400m/m、450m/mに取付けができます。  
その他のH鋼サイズについては、御相談ください。

安全仮設  
(親綱・支柱・シート  
ネット・手摺・治具)

# 腹起し支柱

メーカーK

## 仕様

- 最大はさみ巾は60m/mまで。
- 自重9kg
- 使用荷重85kg

## 注意

- 締め付けボルトの締め付けトルクは1500kgf.cm以上で使用のこと。
- 支柱の設置間隔は9メートル以下とする。
- 締め付け部に当板等を挟まないで下さい。又、締め付け箇所にはキズが残りますのでご了承してご使用下さい。
- 関係法令に従って安全に設置、使用して下さい。
- 新規格フルハーネス(試験荷重100kg)には対応していません。

● 親綱は平行方向に使用して下さい。

